

## 1. DESCRIPCIÓN Y APLICACIÓN

**LUNA 13 TF** ES UNA LUMINARIA TIPO DOWNLIGHT COMPACTA PARA EMPOTRAR EN FALSO PLAFÓN Y PLAFÓN RETICULAR COMO SUSTITUTO DIRECTO DE LUMINARIAS 2X13W Y 2X14W FLUORESCENTES, OBTENIENDO AHORROS DE ENERGÍA MAYORES AL 45%.

EQUIPADA CON FUENTE DE LUZ LED, CON UN IRC MAYOR A 80, QUE BRINDA UNA BUENA DEFINICIÓN DE LOS COLORES.

CONSTRUIDA CON POLÍMERO DE INGENIERÍA CON PROTECCIÓN PARA RAYOS UV.

EL DISEÑO DE LA PANTALLA DE LUZ REDUCE EL DESLUMBRAMIENTO DE LA FUENTE LUMINOSA Y PROPORCIONA UNA DISTRIBUCIÓN SIMÉTRICA, HOMOGÉNEA DE LUZ GENERAL Y DE CONFORT.

CUENTA CON UN NUEVO DRIVER ELECTRÓNICO REMOTO ATENUABLE Y CON UN RANGO DE TENSIÓN DE 100-305 V~ QUÉ LO HACE MÁS RESISTENTE A LAS VARIACIONES DE VOLTAJE.

IDEAL PARA:

- RESIDENCIAS
- COMERCIOS
- MUSEOS
- BANCOS
- CORPORATIVOS
- CENTROS COMERCIALES
- AGENCIAS
- RECIBIDORES



## 2. CARACTERÍSTICAS MECÁNICAS

2.1 CUERPO	• POLÍMERO DE INGENIERÍA CON PROTECCIÓN PARA RAYOS UV ACABADO BLANCO MATE
2.2 PANTALLA	• POLÍMERO DE INGENIERÍA ACABADO OPALINO
2.3 RESORTE	• ALAMBRE DE ACERO GALVANIZADO
2.4 MONTAJE O INSTALACIÓN	• EMPOTRAR
2.5 GRADO DE PROTECCIÓN	• IP 50
2.6 PESO	• 221 grs

## 3. CARACTERÍSTICAS ELÉCTRICAS

3.1 FUENTE:	• (1) DRIVER ELECTRÓNICO AFP, REMOTO • VIDA ÚTIL 25,000 HRS
3.2 RANGO DE TENSIÓN:	• 100-240V~
3.3 CORRIENTE DE OPERACIÓN:	• 0.10 A / 0.06 A / 0.05 A
3.4 FRECUENCIA DE OPERACIÓN:	• 50/60 HZ
3.5 FACTOR DE POTENCIA:	• >0.5
3.6 POTENCIA:	• 13 W
3.7 ATENUABLE:	• SI, EN EL RANGO DE 100-240V~ POR FASE (DIMMER)
3.8 DISTORSIÓN ARMÓNICA TOTAL (THD):	• <20%

## 4. FUENTE LUMINOSA

- 4.1 TIPO: • LED
- 4.2 TEMPERATURA DE COLOR: • 4000K  
• 6000K
- 4.3 FLUJO LUMINOSO: • 1200 lm @ 4000 K  
• 1200 lm @ 6000 K
- 4.4 IRC: •  $\geq 82$
- 4.5 VIDA ÚTIL: • 50,000 HRS

## 5. FOTOMETRÍA

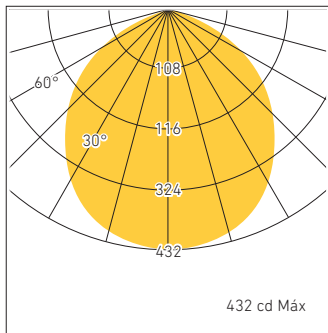

5.1 EFICIENCIA DEL SISTEMA: · 92 lm/W @ 4000 K  
· 92 lm/W @ 6000 K

## 6. DIMENSIONES

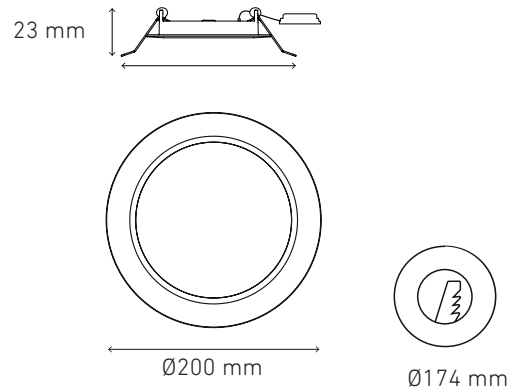

## 7. CLAVES DE PRODUCTO

DESCRIPCIÓN	CLAVE
LUNA 13 TF 13W 100-305V 40K BC	L5006-110
LUNA 13 TF 13W 100-305V 60K BC	L5006-130

## 8. REPUESTOS Y/O ACCESORIOS

DTi 13W 100-305V AFP	D5439-000
----------------------	-----------