

LUNA 16 SSD

1. DESCRIPCIÓN Y APLICACIÓN.

LUNA 16 SSD ES UNA LUMINARIA TIPO DOWNLIGHT COMPACTA PARA EMPOTRAR EN FALSO PLAFÓN Y BOTE INTEGRAL COMO SUSTITUTO DIRECTO DE LÁMPARAS FLUORESCENTES DE 2X13W Y 1X26W.

LOS LEDS SON DE TRES TEMPERATURAS DE COLOR, 3000K, 4000K Y 6000K PARA LA MAYORÍA DE LAS APLICACIONES Y AMBIENTES ARQUITECTÓNICOS. EL IRC ES ≥ 92 PARA UNA EXCELENTE DEFINICIÓN DE LOS COLORES.

CONSTRUIDA CON LOS MEJORES MATERIALES Y ACABADOS DE ALTA CALIDAD. CUERPO DE ALUMINIO DE ALTA RESISTENCIA A LA CORROSIÓN.

ESTA DISEÑADA PARA EVITAR LA INTRUSIÓN AL POLVO CON UN IP50.

CUENTA CON LED DE ÚLTIMA GENERACIÓN Y UN DRIVER ELECTRÓNICO MULTIVOLTAJE ATENUABLE, CON UN RANGO DE TENSIÓN DE 105-140 V-QUE LO HACE MÁS RESISTENTE A LAS VARIACIONES DE VOLTAJE.

IDEAL PARA:

- CENTROS COMERCIALES
- OFICINAS
- RESIDENCIAS
- SALAS DE JUNTAS

IRC
>92



2. CARACTERÍSTICAS MECÁNICAS.

- | | |
|---|--|
| 2.1 CUERPO | • INYECCIÓN DE ALUMINIO ACABADO PINTURA POLIÉSTER EN POLVO DE APLICACIÓN ELECTROSTÁTICA COLOR BLANCO MATE. |
| 2.2 PANTALLA | • POLÍMERO DE INGENIERÍA ACABADO OPALINO |
| 2.3 MONTAJE O INSTALACIÓN | • EMPOTRAR |
| 2.4 PESO | • 660 grs |
| 2.5 GRADO DE PROTECCIÓN AL INGRESO | • IP50 |

LUNA 16 SSD

3. CARACTERÍSTICAS ELÉCTRICAS.

- 3.1 FUENTE** • (1) DRIVER DE ESTADO SÓLIDO, INTEGRADO
VIDA ÚTIL 50,000 HRS
- 3.2 RANGO DE TENSIÓN** • 105-140V-
- 3.3 CORRIENTE DE OPERACIÓN** • 0.13A
- 3.4 FRECUENCIA DE OPERACIÓN** • 50/60 HZ
- 3.5 FACTOR DE POTENCIA** • >0.95
- 3.6 POTENCIA** • 18 W
- 3.7 ATENUABLE** • SI, POR FASE (DIMMER)
- 3.8 DISTORSIÓN ARMÓNICA TOTAL (THD):** <30%

4. FUENTE LUMINOSA.

- 4.1 TIPO** • LED
- 4.2 TEMPERATURA DE COLOR** • 3000 K
• 4000 K
• 6000 K
- 4.3 FLUJO LUMINOSO** • 1265 lm @ 3000 K
• 1355 lm @ 4000 K y @ 6000 K
- 4.4 IRC** • >92
- 4.5 VIDA ÚTIL** • 50,000 HRS.

5. FOTOMETRÍA.

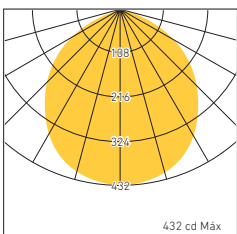

- 5.1 EFICIENCIA DEL SISTEMA** 70 lm/W @ 3000 K
75 lm/W @ 4000 K y @ 6000 K

6. DIMENSIONES.

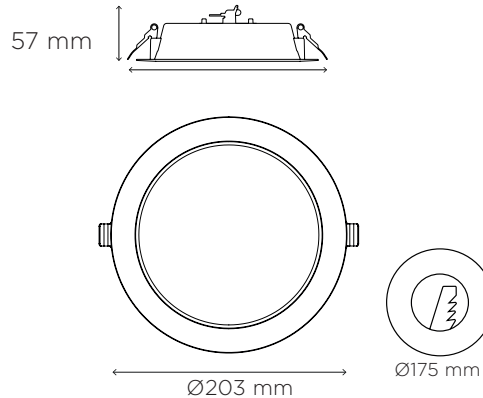

7. CLAVES DE PRODUCTO.

DESCRIPCIÓN	CLAVE
LUNA 16 SS 16W 127V AFP 30K BC	L5072-1E0
LUNA 16 SS 16W 127V AFP 40K BC	L5072-1I0
LUNA 16 SS 16W 127V AFP 60K BC	L5072-130

• OPCIONAL COLOR NEGRO